

○ 外観寸法

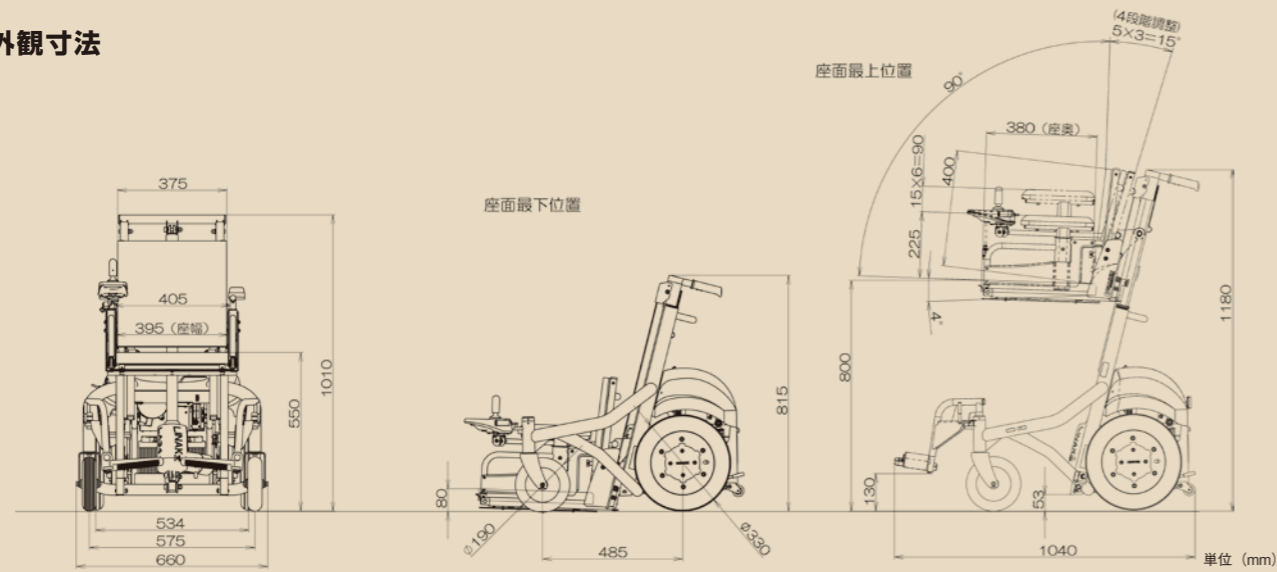

○ 標準仕様

仕様	種類	機種			
		LS EMC-660	MS EMC-670		
寸法 (mm)	全長×全幅×全高 アームサポート高さ	長 1,040×幅 660×高 815~1,180 (座面高80~800) シート上面より225~315 7段階調節 (15mmピッチ)			
重量 (kg)	本体 バッテリー含む	72 102			
車輪径 (mm) (後輪空気入りタイヤkpa)		前輪:200-50-4PR (径190) バンクレスタイヤ 後輪:2.50-8-4PR (径330) 空気圧:200~220			
フレーム構造及び寸法 (mm)		シート、アームサポート、フットサポート着脱 シート幅 395 シート奥行 380 バックサポート高さ 400			
リクライニング		4段階調節機構 (90~105度) (ヘッドサポート取り付け時は90~100度となります)			
駆動方式		前輪キャスタ後輪直接駆動方式			
制動方式		モータ発電及び電磁ブレーキによる制動方式			
制御方式		ジョイスティックコントローラによる全方向電子制御方式			
駆動モータ		30分定格出力 DC24V 200W×2			
バッテリー		EH-FV38 12V38Ah (5時間率)×2			
充電器 (充電時間)		電子タイマー付き自動充電方式 (0~14時間)			
速度 (km/h)	低速	前進時 2.5	後進時 1.0	前進時 2.5	後進時 1.0
	中速	3.5	1.3	4.5	1.7
	高速	4.5	1.7	6.0	2.3
連続走行距離 (km)		算出条件:常温で乗車重量100kg、最高速度、平坦路直進時、 バッテリー新品満充電から100%放電まで		31	33
実用登坂角度 (度)		7			
段差乗り越高さ:前進時 (mm)		40			
溝乗り越幅 (mm)		80 ※30mm以上は介助者と同行して下さい			
最小回転半径 (mm)		測定条件:フットレストの最も外側の軌跡		890	
使用者最大体重 (kg) *積載物含む		100以下			

注)
●イマセンの電動車いすには各種保険を
用意しております。
●改良のため予告なく諸元・性能を変更する
ことがあります。EMC-660/EMC-670型の
基本性能は、JIS T 9203:2016の基準に
適合しています。
●公道で使用する場合、改造に際し道路交通
法で定められた電動車いすの定義により
外れるものについては、最寄りの警察署長
の承認が必要となります。

安全運転の心得

- ご使用前には、取扱説明書を必ずお読みいただき、ご理解をされた上で安全にご使用ください。
- 電動車いすは、道路交通法上身体障害者用車いすであり、歩行者として扱われます。歩行者としての交通ルールやマナーを守ってください。
- 電動車いす以外の用途には使用しないでください。
- 運転に慣れるまで、広い場所で充分練習してください。
- 電動車いすを安全に使っていただくため本機には、「危険」「警告」「注意」の安全表示ラベルを貼付しています。必ず守ってください。

- 走行中は、携帯電話やトランシーバーを絶対に使用しないでください。使用する場合は、安全な所に電動車いすを止め電源スイッチを切ってください。
- また、高圧線やテレビ塔など強い電磁波が出ている所での走行は避けてください。
- 次のような場所や状況下での走行は回避するか、介助者に同行してもらってください。
- ※人混み、交通量の多い道路、踏切、砂利道、でこぼこ道、防護柵のない道路の路肩、夜間走行、雨天、ぬかるみ、雪道、凍結路、濃霧、強風時、道幅の広い横断歩道、狭い道など。

お問い合わせは



株式会社 今仙技術研究所

本社 〒509-0109 岐阜県各務原市テクノプラザ3丁目1番8号
TEL (058) 379-2744 FAX (058) 379-2743

ホームページ <http://www.imasengiken.co.jp>
Eメールアドレス emc@imasengiken.co.jp



このカタログはエコマーク認定の再生紙を使用しています。

2023.08

電動リフト式普通型

L-fit

[EMC-660/EMC-670]



補装具対象品



座面高8cmから80cm、 広い昇降範囲が 毎日の生活をさらにサポート。

移動の手段としてだけでなく、生活パターンをさらに広げるのがリフト式電動車いす。EMC-660/EMC-670型は、座面の昇降範囲が72cmあり、高所の作業や床面への移動も容易。目線が大きく変わり、さらに自由が広がります。操作性、安全性、快適性も充実して、より自分の力で生活を望まれる方をサポートします。

▼ EMC-660/EMC-670型の特長

01 アームサポート 跳ね上げ式

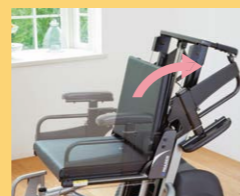

アームサポートは、跳ね上げ式により横からの移乗が楽に行えます。また7段階の高さ調整機能により、体型や使用条件に合わせて、最適なポジションを選択できます。

02 レバー1本で 昇降から走行まで



操作ボックスに昇降スイッチを一体化。スイッチひとつの切り替えで座面の昇降から電動車いすの走行まで1本のレバーで操作が可能です。

03 安全機能を装備し、座面の 下降時に障害物を 検出して自動で停止



座面の下降時に、万一障害物などがあつた場合にも、それを検出し、自動的に停止する安全機能を装備しました。

04 ワンタッチスイング 方式のフットサポート

フットサポートもワンタッチスイング方式で乗り降りしやすい設計になっています。

05 前輪にパンクレス タイヤ装備



前輪にはパンクレスタイヤを採用。

広くなった昇降範囲で、床面への移動から高所での作業も可能。また、静かでスムーズな昇降モータを採用。



座面高8cm

座面の高さが8cmまで下がり床面への移動がしやすくなります。

通常走行時

座面の高さが32cm～55cmの範囲で走行可能です。

座面高80cm

座面の高さが80cmまで上がり高所の作業が可能となります。

▼ 走行モード 環境に応じて選べます。

基本となる4つの走行モードに加えて、自由設定モードを3つ設定できます。好みの走行フィーリングを実現します。

基本モード

- 標準モード
標準の設定です。
- ソフトモード
加減速が緩やかになり、ショックが少なくなります。
- スポーツモード
加減速が速くなり、回転時・後進時の速度低下が少なくなります。
- トレーニングモード
加減速がソフトモードより緩やかになり、走行設定速度も半分にになります。

自由設定モード

前進速度・後進速度・加速度・減速度・回転方向速度・回転方向加減速をそれぞれ独立して調整可能。操作能力に合わせて各々9段階の中から最適なパラメータを選択することができます。また、設定速度は最低速度1.0km/hから0.1km/h間隔で設定ができます。

※モードの設定については当社販売店にご相談ください。

▼ COLORS

★清潔仕様★ 抗菌・防汚シート採用

ホコリや細菌を防ぐ抗菌・防汚シートを採用。毎日のパートナーをいつも清潔に保ちます。

シート



フレーム

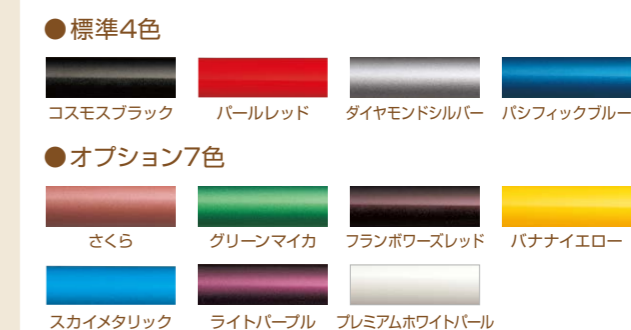

※印刷物の写真の色と現物は、多少異なる場合があります。

▼ オプションパーツ 使いやすさを追求したオプションです。掲載されている他にも豊富に取り揃えています。



- フットクッション
- ロック付きシートベルト
- ジョイントフット
- キー付き操作ボックス
- ヘッドサポート
- アルミフットサポート
- スイングアーム